



NOTE D'INFORMATION

Date : 08 Avril 2013

Objet :

- Modification des bagues d'arrêt APR arrières et des quilles.

Appareils concernés:

- Toutes les ailes BioniX et NuviX .

Modifications réalisées:

- Les bagues d'arrêt APR arrières en nylon fibré sont remplacées par des bagues en aluminium sur toutes les ailes NuviX, BioniX 13 et 15.
- Le perçage Ø6 servant à la fixation en position centrale de la bague arrière sur la quille est dorénavant réalisé à 90° des autres positions. Avec l'APR en position standard milieu, la visserie de la bague d'arrêt arrière est donc perpendiculaire à celle de la bague avant. Les vis utilisées sont identiques sur les 2 bagues mais différentes du montage antérieur (voir plan du nouveau montage).

Inspection et actions à réaliser:

- Pour les ailes déjà en service, il, est conseillé de remplacer la bague arrière par le modèle en aluminium. Nous fournissons pour cela une bague aluminium en 2 parties qui permet une installation sans démontage de la quille.

La procédure de remplacement est la suivante : Retirer le push-pin du col de cygne des câbles inférieurs longitudinaux au nez de l'aile pour détendre ces câbles.

Retirer la vis de fixation de la bague avant et faire glisser celle-ci ainsi que l'APR vers le nez de l'aile. Une fois que la bague arrière n'est plus en contact avec l'APR, retirer la vis de maintien de la bague et à l'aide d'une pince coupante sectionner la bague en nylon au niveau de ses trous de fixation afin de la désolidariser de la quille. Mettre en place la nouvelle bague aluminium en 2 parties en respectant bien le sens de montage, puis repousser l'APR contre celle-ci et refixer la bague d'arrêt avant. Re-étarquer les câbles inférieurs longitudinaux au nez de l'aile.

(Voir dessin modification aile en service)

- Lors des révisions générales des 300 heures, le remplacement des bagues arrières par le modèle en aluminium est obligatoire s'il n'a pas été réalisé auparavant.

Nouveau montage/New assembling

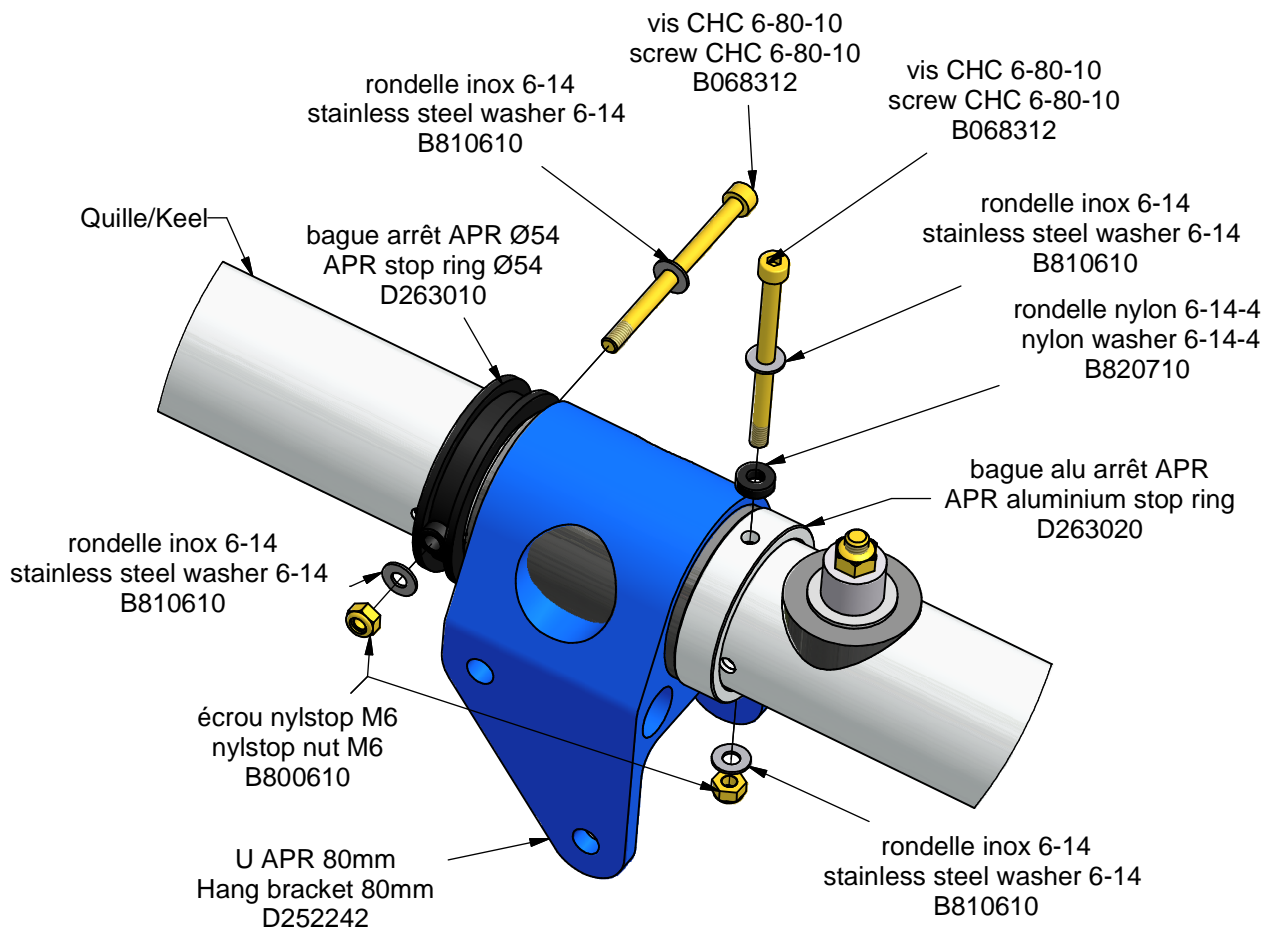

Modification sur aile en service/ Modification of a wing in use

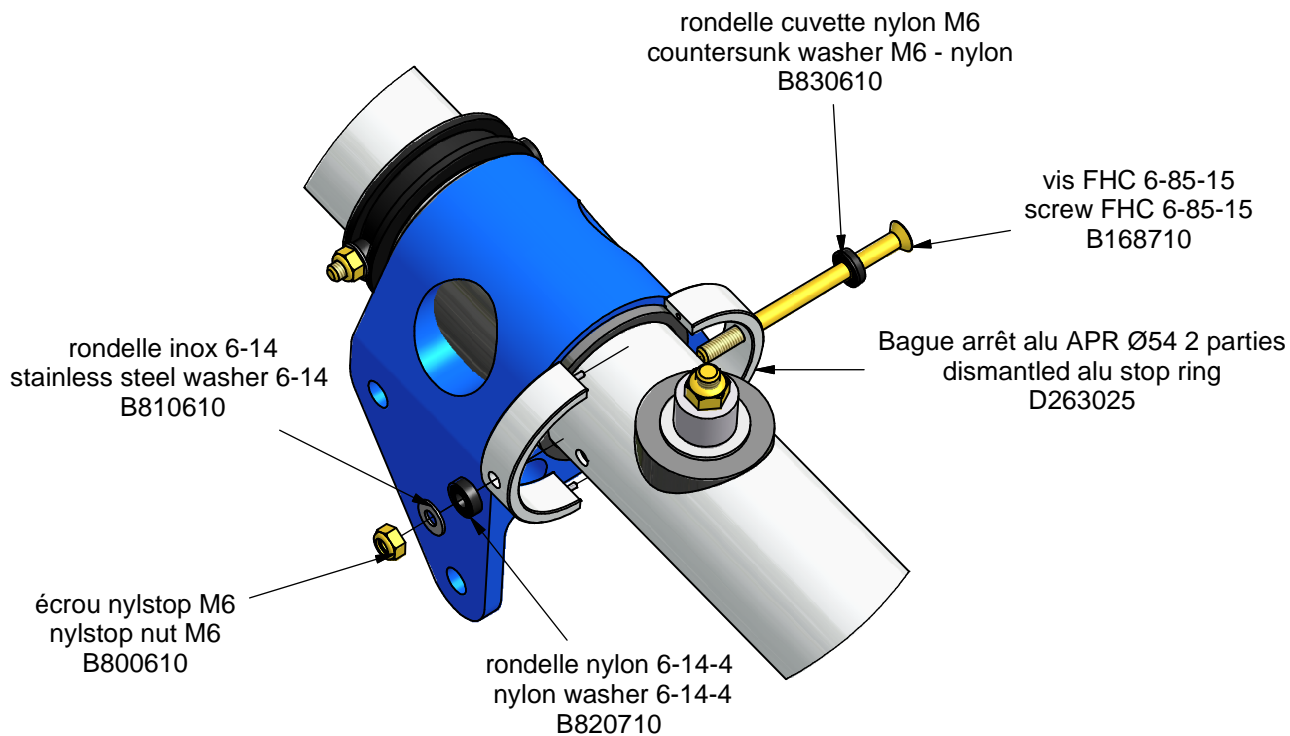

air creation

07200 AUBENAS

Bague arrêt APR/Hang bracket stop ring

dessiné par :Stephane CHAUSSE
Tel : 04 75 93 66 66

Matière :

n° de pièce :

**Technical
informations**

Traitement :

Indice :

A

08/04/2013